

FIX NYLONPLUGG MED KRAGE OCH VINKLAD KROK

Lättmonterad plugg med krage och rak krok som uppnår extremt höga parametrar i fasta substrat



Produktinformation

Fördelar och egenskaper

- Anti-rotationsvingar hindrar pluggen från att rotera
- Greppet är designat för att ge maximal styrka
- Dubbla expansionszoner ger starkt montage i solida material
- [Swedish]: Flange ensures flush fit to surface.
- Vinklad krok för många applikationer

Användningsområden

- Bilder och foton
- Belysning
- Vägghyllor
- Brevlådor

Underliggande material

Godkänd att användas i:

- Betong

Installationsguide

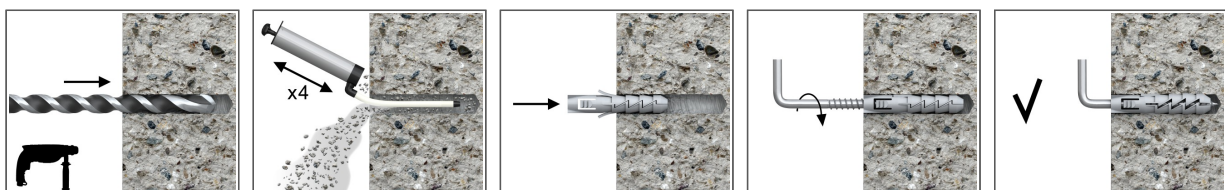

1. Borra ett hål enligt anvisningarna
2. Sätt pluggen i hålet och knacka in den
3. Installera kroken i pluggen och skruva fast

Produktinformation

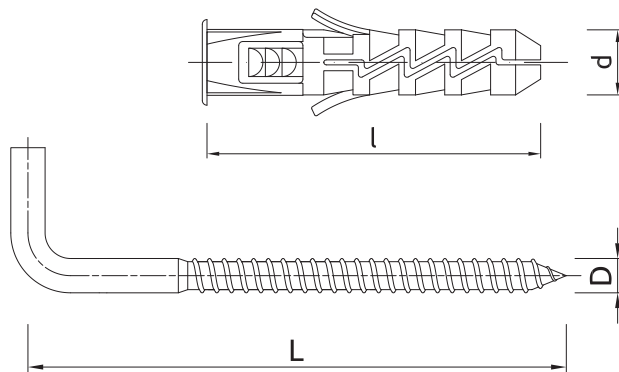

Storlek	Artikel	Plugg		Skruv	
		Diameter	Längd	Diameter	Längd
		d	l	D	L
[mm]					
Ø6	FIX-K-06K	6	30	4,5	35
Ø8	FIX-K-08K	8	40	5,0	50
Ø10	FIX-K-10K	10	50	6,0	55
Ø12	FIX-K-12K	12	60	8,0	65

Installationsdata

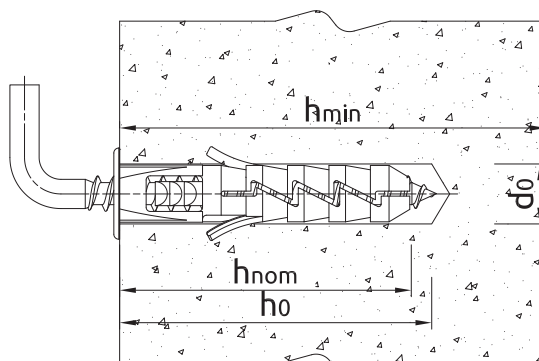

Installationsdata

Storlek		Ø6	Ø8	Ø10	Ø12
Håldiameter i underliggande material	d_0 [mm]	6	8	10	12
Minsta håldjup i underliggande material	h_0 [mm]	40	50	60	70
Minsta installationsdjup	h_{nom} [mm]	30	40	50	60
Minsta tjocklek underliggande material (försänkt montage)	h_{min} [mm]	80	80	80	90
Minsta inbördes avstånd	s_{min} [mm]	60	80	100	120
Minsta kantavstånd	c_{min} [mm]	60	80	100	120
Produktdiameter	d [mm]	6	8	10	12

Bas prestandadata

Prestandadata för enkel fixering utan påverkan av kantavstånd och avstånd

Basmaterial		Betong C20/25 - C50/60	Massiv lertegel minst 20MPa (t.ex. Mz20 / 2.0)	Massiv sandtegelsten	Lättbetong 600 MARK V	Ihåligt lättbetongblock
KARAKTERISTISK LAST						
DRAGLAST N_{Rk}						
Ø6, förankringsdjup 30 mm	[kN]	0.15	0.15	0.30	0.40	0.40
Ø8, förankringsdjup 40 mm	[kN]	0.50	0.50	0.88	0.75	-
Ø10, förankringsdjup 50 mm	[kN]	0.40	0.40	0.60	0.90	-
Ø12, förankringsdjup 60 mm	[kN]	1.20	1.20	3.00	2.00	-

Bas prestandadata

Basmaterial		Betong C20/25 - C50/60	Massiv lertegel minst 20MPa (t.ex. Mz20 / 2.0)	Massivt sandtegelsten	Lättbetong 600 MARK V	Ihåligt lättbetong-block
TVÄRLAST V_{rk}						
Ø6, förankringsdjup 30 mm	[kN]	0.15	0.15	0.30	0.40	0.40
Ø8, förankringsdjup 40 mm	[kN]	0.50	0.50	1.20	0.75	-
Ø10, förankringsdjup 50 mm	[kN]	0.40	0.40	0.60	0.90	-
Ø12, förankringsdjup 60 mm	[kN]	1.20	1.20	3.00	2.00	-
BERÄKNAD LAST						
DRAGLAST N_{rd}						
Ø6, förankringsdjup 30 mm	[kN]	0.08	0.06	0.12	0.20	0.16
Ø8, förankringsdjup 40 mm	[kN]	0.28	0.20	0.48	0.38	-
Ø10, förankringsdjup 50 mm	[kN]	0.22	0.16	0.24	0.45	-
Ø12, förankringsdjup 60 mm	[kN]	0.67	0.48	1.20	1.00	-
TVÄRLAST V_{rd}						
Ø6, förankringsdjup 30 mm	[kN]	0.12	0.12	0.24	0.32	0.32
Ø8, förankringsdjup 40 mm	[kN]	0.40	0.40	0.96	0.60	-
Ø10, förankringsdjup 50 mm	[kN]	0.32	0.32	0.48	0.72	-
Ø12, förankringsdjup 60 mm	[kN]	0.96	0.96	2.40	1.60	-
REKOMMENDERAD BELASTNING						
DRAGLAST N_{rec}						
Ø6, förankringsdjup 30 mm	[kN]	0.06	0.04	0.09	0.14	0.11
Ø8, förankringsdjup 40 mm	[kN]	0.20	0.14	0.34	0.27	-
Ø10, förankringsdjup 50 mm	[kN]	0.16	0.11	0.17	0.32	-
Ø12, förankringsdjup 60 mm	[kN]	0.48	0.34	0.86	0.71	-
TVÄRLAST V_{rec}						
Ø6, förankringsdjup 30 mm	[kN]	0.09	0.09	0.17	0.23	0.23
Ø8, förankringsdjup 40 mm	[kN]	0.29	0.29	0.69	0.43	-
Ø10, förankringsdjup 50 mm	[kN]	0.23	0.23	0.34	0.51	-
Ø12, förankringsdjup 60 mm	[kN]	0.69	0.69	1.71	1.14	-

Kommersiell produktdata

Artikel	Plugg	Skruv	Kvantitet [st]			Vikt [kg]			EAN-kod
	Diameter [mm]	Längd [mm]	Låda	Ytterförpackning	Pall	Låda	Ytterförpackning	Pall	
FIX-K-06K	6	35	200	4800	115200	0.56	13.4	352.2	5906675000992
FIX-K-08K	8	50	100	1600	38400	0.62	10.0	269.5	5906675001012
FIX-K-10K	10	55	100	1200	28800	1.23	14.7	383.8	5906675001036
FIX-K-12K	12	65	50	600	14140	1.30	15.7	399.0	5906675130866