

FX-N-K Zatloukací nylonová hmoždinka s přírubou

Hmoždinka s přírubou pro rychlou montáž umožňující rychlou, snadnou a finančně efektivní montáž v podkladu



Informace o produktu

Vlastnosti a výhody

- Rychlá montáž pomocí kladívka zkracuje čas a umožňuje rentabilní sériovou montáž.
- Spojení koncovky typu Pozidriv a šroubového závitu umožňuje odstraňování hřebíku pokud je to nutné a odstraňuje demontáž.
- Široký sortiment výrobků, délek průměrů a koncovek, které se líčují a zajišťují dostupnost správné montáže za každých okolností
- Navržený pro průchodové instalace.
- Nylonový materiál zajišťující nejlepší kvalitu.

Použití

- Dřevěné nebo kovové lišty
- Konstrukce v systému suché výstavby
- Lišty/madla
- Kabelové svorky
- Trubkové pásy
- Obkládání

Podkladový materiál

K použití do:

- Beton
- Plná cihla
- Plná silikátová cihla
- Tvárnice z lehkého betonu
- Duté betonové tvárnice z lehkého betonu
- Pórobetonová tvárnice

Způsob montáže

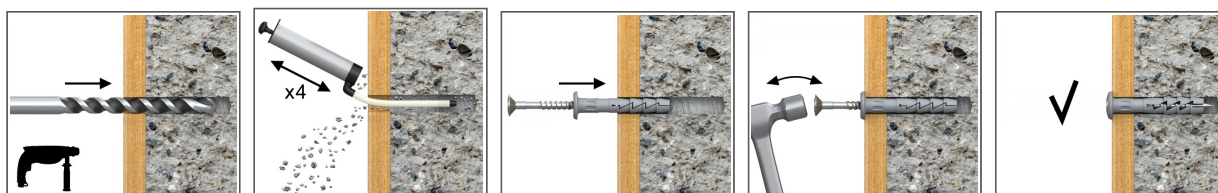

1. Vrtákem vyvrtáme otvor s doporučeným průměrem.
2. Umístíme hmoždinku FX v otvoru přes kotvený díl.
3. Zatloučte hřebík do plastového pouzdra dokud není bezpečně v úchytu a v jedné rovině s úchytem.

Informace o produktu

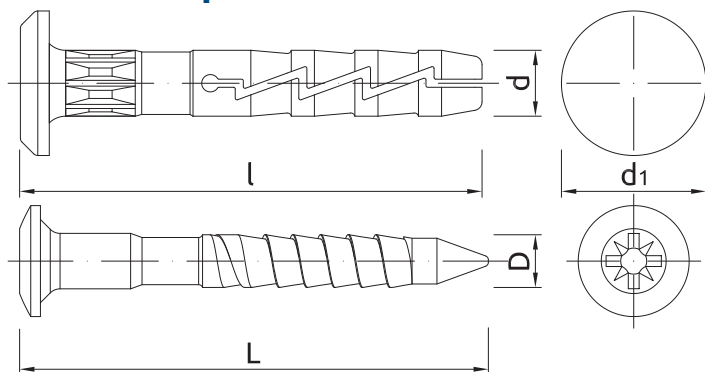

Rozměry	Produkt	Hmoždinka		Hřebík		Upevňovací prvek		Průměr d_1
		Průměr	Délka	Průměr	Délka	Maximální tloušťka	Průměr otvoru	
		d	l	D	L	t_{fix}	d_f	
[mm]								
Ø6	R-FX-N-06K040	5.9	40	3.8	44	11	7	12.5
	R-FX-N-06K060	5.9	60	3.8	64	31	7	12.5

Způsob montáže

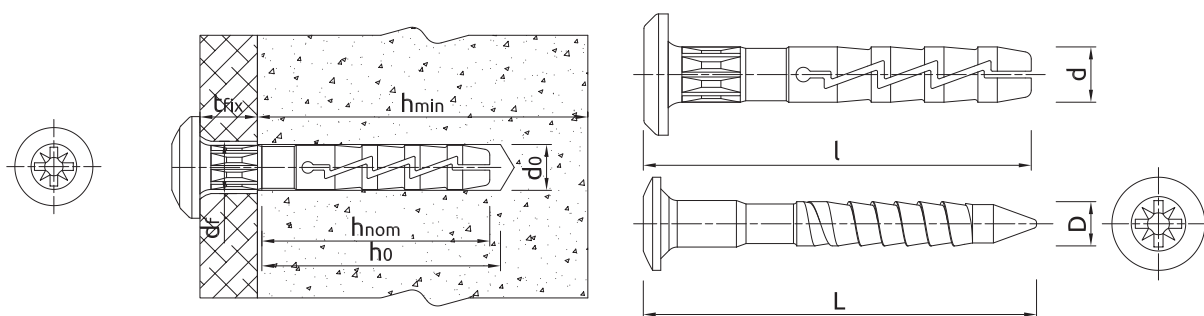

Rozměry	Ø6		
Průměr otvoru v podloží	d_0	[mm]	6
Minimální hloubka otvoru v podloží	h_0	[mm]	35
Montážní hloubka	h_{nom}	[mm]	29
Min. tloušťka podloží	h_{min}	[mm]	100
Minimální vzdálenost	s_{min}	[mm]	100
Min. vzdálenost od okraje	c_{min}	[mm]	100
Průměr hmoždinky	d	[mm]	6

Charakteristické hodnoty

Údaje výkonnosti pro jednotlivý úchyt v tahu bez vlivu vzdálenosti od okraje a rozteče

Podklad		Beton C12/15	Beton C16/20	Beton C20/25 - C50/60	Cihla plná min. 20MPa	[Czech]: Solid brick min. 30MPa	Silikátová cihla plná	Silikátová cihla děrovaná	Duté tvarovky z lehkého betonu	Tvarovky z lehkého betonu	Plynosilikát
NYLONOVÁ HMOŽDINKA											
DESTRUKČNÍ ZATÍŽENÍ $N_{Ru,m}$											
ZATÍŽENÍ TAHEM $N_{Ru,m}$											
Ø06, Efektivní kotevní hloubka 29 mm	[kN]	0.37	0.53	0.53	0.39	0.39	0.55	0.53	0.40	0.49	0.14
CHARAKTERISTICKÁ ÚNOSNOST N_{Rk}											
ZATÍŽENÍ TAHEM N_{Rk}											
Ø06, Efektivní kotevní hloubka 29 mm	[kN]	0.20	0.30	0.30	0.20	0.20	0.40	0.30	0.30	0.30	0.10
VÝPOČTOVÁ ÚNOSNOST N_{Rd}											
ZATÍŽENÍ TAHEM N_{Rd}											
Ø06, Efektivní kotevní hloubka 29 mm	[kN]	0.10	0.15	0.15	0.10	0.10	0.20	0.15	0.15	0.15	0.05
DOPORUČENÉ ZATÍŽENÍ N_{rec}											
ZATÍŽENÍ TAHEM N_{rec}											
Ø06, Efektivní kotevní hloubka 29 mm	[kN]	0.07	0.11	0.11	0.07	0.07	0.14	0.11	0.11	0.11	0.04

Logistické údaje

Produkt	Hmoždinka	Množství (ks)			Hmotnost [kg]			Kódy ean
	Průměr [mm]	Jednotkové balení	Hromadné balení	Paleta	Jednotkové balení	Hromadné balení	Paleta	
R-FX-N-06K040	5.9	100	1600	38400	0.47	7.5	209.7	5906675177427
R-FX-N-06K060	5.9	100	1200	28800	0.64	7.7	215.2	5906675177441